

NOMENCLATURE

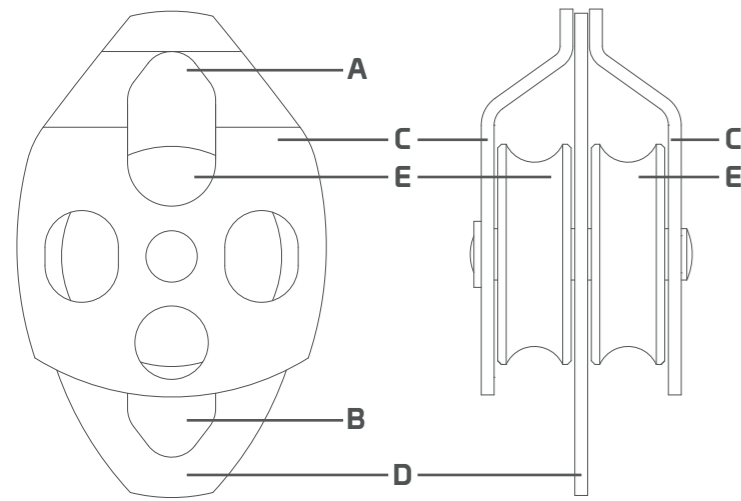

A Main connection hole | **B** Secondary connection hole | **C** Outer flanges | **D** Inner flange | **E** Sheaves

Main material: aluminium

A Asola di connessione principale | **B** Asola di connessione secondaria | **C** Flange esterne | **D** Flangia interna | **E** Pulegge
Materiale principale: alluminio

A Trou de connexion principal | **B** Trou de connexion secondaire | **C** Brides extérieures | **D** Bride intérieure | **E** Réas
Principal matériel: aluminium

A Hauptbefestigungsloch | **B** Sekundäres Befestigungsloch | **C** Äußere Flansche | **D** Innere Flansch | **E** Seilscheiben
Hauptmaterial: Aluminium

A Agujero de conexión principal | **B** Agujero de conexión secundario | **C** Bidas exteriores | **D** Brida interior | **E** Roldanas
Material principal: aluminio



827.000 TWIN

WWW.KONG.IT



Read and always follow the information supplied by the manufacturer
Leggere e seguire sempre le informazioni fornite dal fabbricante
Toujours lire et suivre les informations fournies par le fabricant
Die Angaben des Herstellers müssen immer gelesen und befolgt werden
Lea siempre y respeta la información proporcionada por el fabricante



Download the declaration of conformity at:
Scarica la dichiarazione di conformità da:
Télécharger la déclaration de conformité sur:
Laden Sie die Konformitätserklärung herunter von:
Descargar la declaración de conformidad en:
www.kong.it/conformity



Please calculate the lifespan of the device according to:
Calcola la vita utile del dispositivo in accordo a:
Calculer la durée de vie de le dispositif selon:
Berechnen Sie die Lebensdauer der Vorrichtung nach:
Calcular la vida útil del dispositivo según:
www.kong.it/en/life/

Y5662000BEK

KONG S.p.A. - Via XXV Aprile, 4 23804 Monte Marengo (LC) - Italy
+39 0341 630506 | info@kong.it

SPECIFIC INFORMATION

Master Text

Category III Personal Protective Equipment 827.000 TWIN is:
- a pulley equipped with two sheaves, which can be used to link a rope (EN 892 or EN 1891) or an accessory cord (EN 564) to a connector to safeguard a mountaineer, to reduce the friction while the rope or the accessory cord is moving under load;
- suitable for use in mountaineering, including climbing;
- intended to protect against falls from height;
- certified according to the standards EN 12278:2007 and UIAA 127:2018 V3.

Rope/pulley combination (fig. 1)

- rotate an outer flange (C),
- insert the rope into the pulley, passing it over one of the sheaves (E),
- close the flange (C),
- rotate the other outer flange (C) and insert the rope into the pulley, passing it over the other sheave (E),
- close the flange (C) and lock the system by inserting a connector through the main connection holes (A) and a secondary connection hole (B).

Use

Correct use: always route the rope through both sheaves (fig. 2).
The inner flange (D), equipped with two connection holes (B), allows the device to be used for lifting loads with mechanical advantages, creating tackles (use outside the scope of Regulation (EU) 2016/425) - (fig. 3).
Examples of incorrect and dangerous use (fig. 4).

Important:

- before use, check the marking to ensure that the diameter of the rope you intend to use and loads involved are suitable;
- when mounting the system, check that the rope does not rub against the metal plates nor that it can be positioned between the sheave and the plates;
- always check that the pulleys are free to position themselves in the proper direction for hauling the load;
- pay attention to the course of the rope and possible obstacles it may hit.

Compatibility

This device is designed to be used with:
- ropes with a maximum diameter of 13 mm conforming to EN 892, EN 1891;
- accessory cords conforming to EN 564;
- connectors conforming to EN 362, EN 12275.

Warning:

- only use this device with the rope inserted between the closed plates secured with a connector;
- use gloves to protect your hands when handling the pulley;
- by reducing the deflection of the rope (therefore increasing the angle), the forces acting on the anchor points increase exponentially (fig. 5);
- particular conditions (heat, cold, humidity, oil, dust, etc.) can greatly limit the performance and operation of the device.

Checks before and after use

Before and after use, ensure that the device is in an efficient condition and that it works properly, in particular check that:

- it is suitable for the intended use;
- it is free of cracks, corrosion, mechanical deformation and that any wear and tear is less than 5% of the original dimension;
- the sheaves rotate freely;
- the rope passage area is free of foreign elements (stones, sand, mud, lubricants, etc.);
- marking is legible.

Certification

This device has been certified by the notified body no. 2008 Certottica S.c.r.l. Zona Industriale Villanova 7/a - 32013 Longarone BL - Italy

DRAWINGS

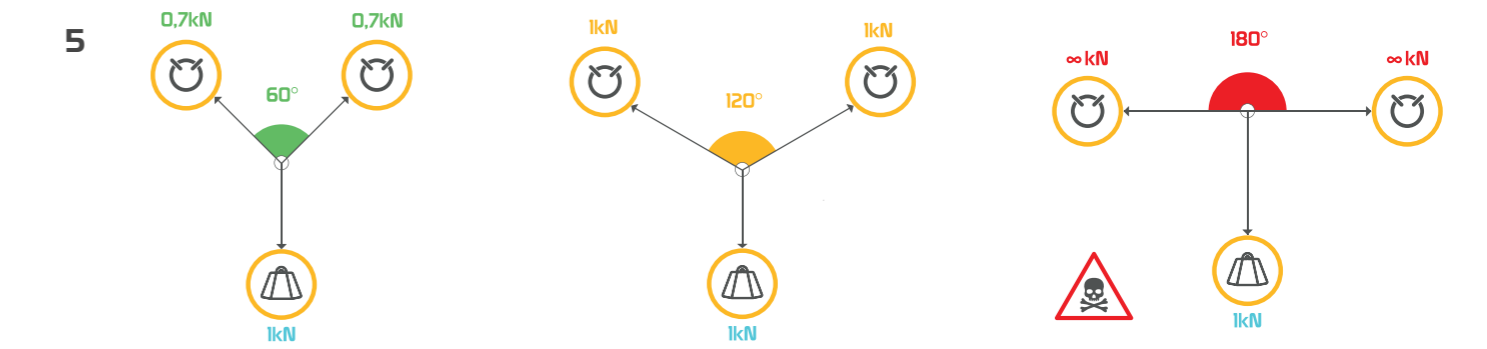
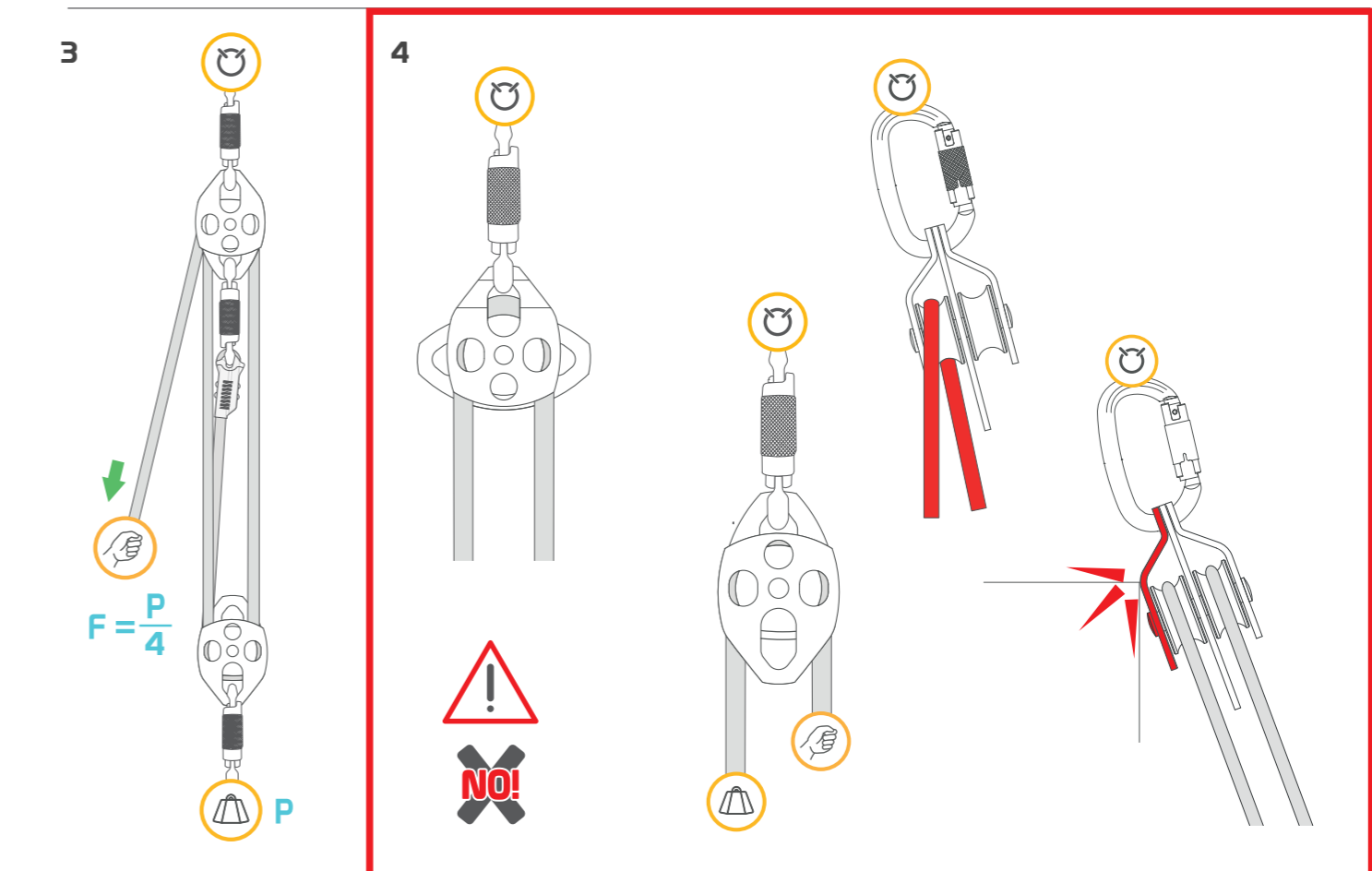
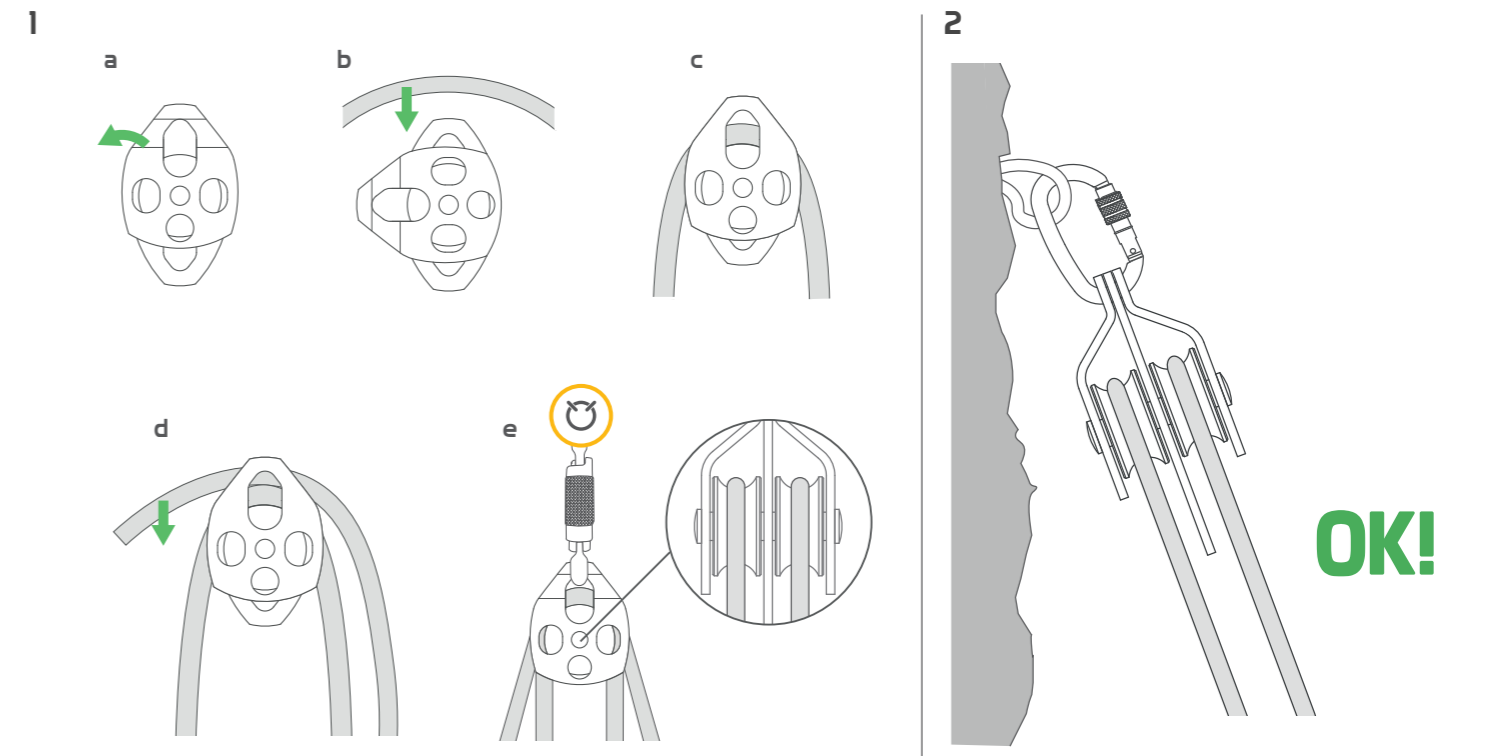

INFORMAZIONI SPECIFICHE

Il Dispositivo di Protezione Individuale di III categoria 827.000 TWIN è:

- una carrucola a due pulegge utilizzzabile per collegare una corda (EN 892 o EN 1891) oppure un cordino (EN 564) a un connettore, al fine di assicurare un alpinista e ridurre l'attrito durante lo scorrimento della corda o del cordino sotto carico;
- adatto per l'utilizzo nell'alpinismo, inclusa l'arrampicata;
- destinato alla protezione contro le cadute dall'alto;
- certificato in accordo alla norma EN 12278:2007 e allo standard UIAA 127:2018 V3.

Abbinamento corda/carrucola (fig. 1)

a) ruotare una flangia esterna (C),
b) inserire la corda nella carrucola, facendola passare sopra una delle pulegge (E),
c) richiudere la flangia (C),
d) ruotare l'altra flangia esterna (C) e inserire la corda nella carrucola, facendola passare sopra l'altra puleggia (E),
e) richiudere la flangia (C) e bloccare il sistema inserendo un connettore, facendolo passare attraverso le asole di connessione principali (A) e una secondaria (B).

Uso

Uso corretto: inserire sempre la corda in entrambe le pulegge (fig. 2). La flangia interna (D), dotata di due asole di connessione (B), rende possibile l'utilizzo del dispositivo per il sollevamento di carichi con vantaggi meccanici, creando paranchi (utilizzo al di fuori degli scopi del Regolamento (UE) 2016/425) - (fig. 3). Esempi di utilizzo errato e pericoloso (fig. 4).

Importante:

- prima dell'uso, verificare la marcatura per assicurarsi che il diametro della corda che si intende utilizzare e i carichi previsti siano idonei;
- durante il montaggio del sistema controllare che la corda non sfreghi contro le flange metalliche né che possa essere posizionata tra la puleggia e le flange;
- assicurarsi sempre che il dispositivo sia libero di posizionarsi nella prevedibile direzione di applicazione del carico;
- prestare attenzione al percorso della corda e ai possibili ostacoli che può incontrare.

Compatibilità

Questo dispositivo è stato progettato per essere utilizzato con:

- corde con un diametro massimo di 13 mm conformi alle norme EN 892, EN 1891;
- cordini conformi alla norma EN 564;
- connettori conformi alle norme EN 362, EN 12275.

Attenzione:

- utilizzare questo dispositivo esclusivamente con la corda inserita tra le flange chiuse e bloccate con un connettore;
- proteggere le mani con i guanti durante le manovre con la carrucola;
- riducendo la deflessione di una corda (quindi allargando l'angolo), le forze che agiscono sui punti di ancoraggio aumentano esponenzialmente (fig. 5);
- particolari condizioni (calore, freddo, umidità, olio, polvere ecc.) possono limitare grandemente le prestazioni e il funzionamento del dispositivo

Controlli pre e post uso

Prima e dopo l'uso assicurarsi che il dispositivo sia in condizioni efficienti e che funzioni correttamente, in particolare verificare che:

- sia adatto all'uso previsto;
- non presenti cricche, tracce di corrosione, deformazioni meccaniche e che l'eventuale usura sia inferiore al 5% della dimensione originale;
- le pulegge ruotino liberamente;
- la zona di passaggio della corda sia priva di elementi estranei (sassi, sabbia, fango, sostanze lubrificanti, ecc.);
- la marcatura sia leggibile.

Certificazione

Questo dispositivo è stato certificato dall'organismo notificato n. 2008 Certottica S.c.r.l. Zona Industriale Villanova 7/a - 32013 Longarone BL – Italia

INFORMATIONS PARTICULIÈRES

L'Équipement de Protection Individuelle de Catégorie III 827.000 TWIN est :

- Une poulie équipée de deux réas, qui peut être utilisée pour relier une corde (EN 892 ou EN 1891) ou une cordelette (EN 564) à un connecteur afin de sécuriser un alpiniste, afin de réduire la friction lorsque la corde ou la cordelette se déplace sous l'effet d'une charge ;
- Adapté à l'alpinisme, y compris l'escalade ;
- Destiné à la protection des risques de chute de hauteur ;
- Certifié conformément à la norme EN 12278:2007 et au Standard UIAA 127:2018 V3

Assemblage corde/poulie (fig. 1)

a) Tourner une bride extérieure (C),
b) Insérer la corde dans la poulie, en la faisant passer par-dessus l'une des réas (E),
c) Refermer la bride (C),
d) Tourner l'autre bride extérieure (C) et insérer la corde dans la poulie, en la faisant passer par-dessus l'autre réa (E),
e) Refermer la bride (C) et bloquer le système en insérant un connecteur à travers les trous de connexion principales (A) et un trou secondaire (B).

Utilisation

Utilisation correcte : toujours faire passer la corde dans les deux réas (fig. 2). La bride intérieure (D), dotée de deux trous de connexion (B), permet d'utiliser le dispositif pour soulever des charges, avec des avantages mécaniques, en créant des palans (utilisation hors du champ d'application du Règlement (UE) 2016/425) - (fig. 3). Exemples d'utilisation incorrecte et dangereuse (fig. 4).

Important:

- Avant utilisation, vérifier, à l'aide du marquage, que le diamètre de la corde que vous souhaitez utiliser et les charges sont adaptés ;
- Lors du montage du système, vérifiez que la corde ne frotte pas contre les brides métalliques et qu'elle ne peut pas être placée entre le réa et les brides ;
- Assurez-vous toujours au préalable que le dispositif est à même de se positionner dans la direction dans laquelle l'on envisage d'appliquer la charge ;
- Faire attention à la trajectoire de la corde et aux éventuels obstacles qu'il peut rencontrer.

Compatibilité

Ce dispositif est conçu pour être utilisé avec:

- Des cordes d'un diamètre maximum de 13 mm conformes aux normes EN 892, EN 1891;
- Des cordelettes conformes à la norme EN 564;
- Des connecteurs conformes aux normes EN 362, EN 12275.

Attention:

- N'utiliser cet appareil que si la corde est insérée entre les brides fermées et fixé par un connecteur ;
- Protégez toujours vos mains avec des gants lorsque vous manœuvrez la poulie,
- En réduisant la déflexion de la corde (en élargissant ainsi l'angle), les forces agissant sur les points d'ancrage augmentent de façon exponentielle (fig. 5) ;
- Des conditions particulières (chaleur, froid, humidité, huile, poussière, etc.) peuvent limiter considérablement les performances et le fonctionnement de l'appareil.

Contrôles avant et après utilisation

Avant et après l'utilisation, assurez-vous que l'appareil est dans un état efficace et qu'il fonctionne correctement, en particulier, vérifiez que:

- Il est adapté à l'utilisation prévue
- Il est exempt de fissures, de corrosion, de déformation mécanique et que l'usure éventuelle est inférieure à 5 % de la taille originale;
- Les réas tournent librement;
- La zone de passage de la corde est exempte d'éléments étrangers (pierres, sable, boue, lubrifiants, etc.)
- Le marquage est lisible.

Certification

Ce dispositif a été certifié par l'organisme notifié n° 2008 Certottica S.c.r.l. Zona Industriale Villanova 7/a - 32013 Longarone BL – Italie

SPEZIFISCHE INFORMATIONEN

Die persönliche Schutzausrüstung der Kategorie III 827.000 TWIN ist:

- eine Doppelseilrolle, die zur Verwendung für ein Seil (EN 892 oder EN 1891) oder eine Reepschnur (EN 564) mit einem Verbindungselement dient, um einen Bergsteiger zu sichern und die Reibung zu verringern, während sich das Seil oder die Reepschnur unter Last bewegt;
- für die Verwendung beim Bergsteigen, einschließlich Klettern geeignet;
- für den Schutz von Absturzrisiken bestimmt;
- gemäß der Norm EN 12278:2007 und UIAA 127:2018 V3 zertifiziert.

Kombination Seil/Seilrolle (Abb. 1)

a) drehen Sie einen Außenflansch (C),
b) führen Sie das Seil in die Seilrolle ein und lassen Sie es über eine der Seilscheiben (E) laufen,
c) schließen Sie den Flansch (C) wieder,
d) drehen Sie den anderen Außenflansch (C) und führen Sie das Seil in die Seilrolle ein, lassen Sie es über die andere Seilscheibe (E) laufen,
e) schließen Sie den Flansch (C) wieder und sichern Sie das System, indem Sie ein Verbindungselement durch die Hauptbefestigungslöcher (A) und ein sekundäres (B) führen.

Verwendung

Korrekte Verwendung: führen Sie das Seil immer durch beide Seilscheiben (Abb. 2).

Der Innenflansch (D) mit zwei Löcher (B) ermöglicht den Einsatz der Vorrichtung zum Heben von Lasten mit mechanischen Vorteilen, wodurch Flaschenzüge entstehen (Verwendung außerhalb des Anwendungsbereichs der Verordnung (EU) 2016/425) – (Abb. 3). Beispiele für falsche und gefährliche Verwendungen (Abb. 4).

Wichtig:

- Überprüfen Sie vor der Verwendung die Kennzeichnung, um sicherzustellen, dass der Durchmesser des Seils, das Sie verwenden möchten, und die damit verbundenen Lasten geeignet sind;
- achten Sie bei der Montage des Systems darauf, dass das Seil weder an den Flanschen reibt noch zwischen der Seilscheibe und den Flanschen positioniert werden kann;
- stellen Sie stets sicher, dass sich die Seilrolle frei in der vorhersehbaren Richtung der Lastanbringung positionieren kann;
- achten Sie auf den Verlauf des Seils und auf mögliche Hindernisse, auf die es treffen könnte.

Kompatibilität

Dieses Gerät ist für die Verwendung mit folgenden Geräten ausgelegt:

- Seilen mit einem maximalen Durchmesser von 13 mm gemäß EN 892, EN 1891;
- Reepschnüren gemäß EN 564;
- Verbindungselementen gemäß EN 362, EN 12275.

Achtung:

- verwenden Sie dieses Gerät nur, wenn das Seil zwischen den geschlossenen Flanschen eingelegt und mit einem Verbindungselement gesichert ist;
- während der Handhabung der Seilrolle, schützen Sie die Hände mit Handschuhen;
- durch die Verringerung der Umlenkung des Seils (also durch die Vergrößerung des Winkels), steigen die auf die Anschlagpunkte wirkenden Kräfte exponentiell an (Abb. 5);
- besondere Bedingungen (Hitze, Kälte, Feuchtigkeit, Öl, Staub usw.) können die Leistung und den Betrieb des Geräts stark beeinträchtigen.

Kontrollen vor und nach dem Gebrauch

Vergewissern Sie sich vor und nach dem Gebrauch, dass sich das Gerät in einem effizienten Zustand befindet und ordnungsgemäß funktioniert, und prüfen Sie insbesondere, ob:

- es für die vorgesehene Verwendung geeignet ist;
- es frei von Rissen, Korrosion und mechanischen Verformungen ist und dass der Verschleiß unter 5 % der Originalgröße liegt;
- sich die Seilscheiben frei drehen lassen;
- der Bereich des Seildurchgangs frei von Fremdkörpern ist (Steine, Sand, Schlamm, Schmiermittel usw.);
- die Kennzeichnung lesbar ist.

Zertifizierung

Zertifiziert von der benannten Stelle Nr. 2008 Certottica S.c.r.l. Zona Industriale Villanova 7/a - 32013 Longarone BL – Italien

INFORMACIÓN ESPECÍFICA

El Equipo de Protección Individual de Categoría III 827.000 TWIN es:

- una polea con dos roldanas, que puede utilizarse para unir una cuerda (EN 892 o EN 1891) o una cuerda auxiliare (EN 564) a un conector para proteger a un alpinista, con el fin de reducir la fricción mientras la cuerda o la cuerda auxiliare se mueven bajo carga;
- adecuado para su uso en alpinismo, incluida la escalada;
- destinado a la protección de los riesgos de caídas desde alturas;
- certificado según la norma EN 12278:2007 y el estándar UIAA 127:2018 V3.

Enganche de la cuerda/polea (fig. 1)

a) girar una brida exterior (C),
b) insertar la cuerda en la polea, haciéndola pasar por encima de una de las roldanas (E),
c) volver a cerrar la brida (C),
d) girar la otra brida exterior (C) e insertar la cuerda en la polea, haciéndola pasar por encima de la otra roldana (E),
e) cerrar la brida (C) y bloquear el sistema insertando un conector a través de los agujeros de conexión principales (A) y de uno secundario (B).

Uso

Uso correcto: pasar siempre la cuerda por ambas roldanas (fig. 2). La brida interna (D), provista de dos agujeros de conexión (B), permite utilizar el dispositivo para la elevación de cargas con ventajas mecánicas, creando polipastos (uso fuera del ámbito de aplicación del Reglamento (UE) 2016/425) - (fig. 3). Ejemplos de uso incorrecto y peligroso (fig. 4).

Importante:

- antes de utilizar la polea, compruebe el marcado para asegurarse de que el diámetro de la cuerda que va a utilizar y las cargas implicadas son adecuadas;
- al montar el sistema, compruebe que la cuerda no roce las bridas metálicas ni puede colocarse entre la roldana y las bridas;
- asegúrese que el dispositivo esté libre de colocarse en el sentido en que se prevé que la carga sea aplicada;
- prestar atención al curso de la cuerda y a los posibles obstáculos que pueda golpear.

Compatibilidad

Este dispositivo está diseñado para ser utilizado con:

- cuerdas con un diámetro máximo de 13 mm conformes a las normas EN 892, EN 1891;
- cuerdas auxiliares conformes a la norma EN 564;
- conectores conformes a las normas EN 362, EN 12275.

Atención:

- utilice este aparato únicamente con la cuerda introducida entre las bridas cerradas y asegurada con un conector;
- durante las operaciones con la polea, protege las manos con guantes de seguridad;
- al reducir la deflexión de una cuerda (es decir, al ampliar el ángulo), las fuerzas que actúan sobre los puntos de anclaje aumentan exponencialmente (fig. 5);
- condiciones particulares (calor, frío, humedad, aceite, polvo, etc.) pueden limitar en gran medida las prestaciones y el funcionamiento del aparato.

Comprobaciones antes y después del uso

Antes y después del uso, asegúrese de que el dispositivo está en condiciones eficientes y de que funciona correctamente; en particular, compruebe que:

- sea adecuado para el uso previsto;
- no presente grietas, corrosión ni deformaciones mecánicas y que el desgaste sea inferior al 5 % del tamaño original;
- las roldanas giren libremente;
- la zona de paso de la cuerda esté libre de elementos extraños (piedras, arena, barro, lubricantes, etc.);
- el marcado sea legible.



Certificación

Este aparato ha sido certificado por el organismo notificado n°. 2008 Certottica S.c.r.l. Zona Industriale Villanova 7/a - 32013 Longarone BL - Italia

MARKINGS

EN 12278:07

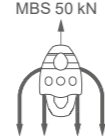
Conformity to European Norm
Conformità alla Norma Europea
Conforme à la norme européenne
Entspricht der Europäischen Norm
Conformidad con la normativa europea

	MBS 50 kN
	MBS 4X 12.5 kN

Minimum Breaking Strength

Carico minimo di rottura
Charge de rupture minimale
Mindestbruchlast
Carga mínima de ruptura

Ø ≤ 13 mm

Maximum diameter of ropes suitable for use

Diametro massimo delle corde adatte all'uso
Diamètre maximale des cordes adaptés à l'utilisation
Maximaler Durchmesser der verwendbaren Seile
Diámetro de las cuerdas adecuadas para el uso

MBS 12,5 kN



Minimum Breaking Strength of the secondary connection holes

Carico minimo di rottura delle asole di connessione secondarie
Charge de rupture minimale des trous de connexion secondaires
Mindestbruchlast der sekundären Befestigungslöcher
Carga mínima de ruptura de los agujeros de conexión secundarios